

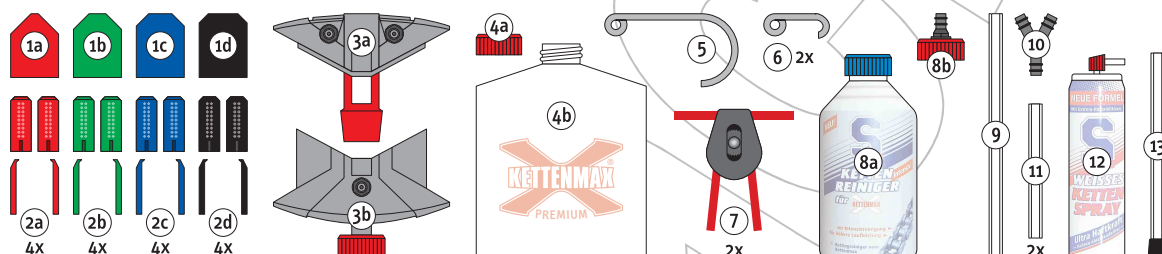

KETTENMAX GmbH ● 5091 Unken 105 ● Austria ● Tel. +43 (0) 65 89 / 71 68 ● Fax 71 70  
 Mobil: +43 (0) 664 / 253 64 68 ● e-mail: office@kettenmax.com ● www.kettenmax.com



## Návod k použití



- 1a – 1d Šablony (pro výběr kartáčů)
- 2a – 2d Kartáče (každý po 4 ks)
- 3a Kettenmax horní box
- 3b Kettenmax spodní box
- 4a Šroubovací víčko
- 4b Zachycovací sáček (našroubujte na 3b)
- 5 Velký háček
- 6 Malý háček (2x)
- 7 Provaz s upevňovačem (2x)
- 8a Láhvička s čističem
- 8b Šroubovací víčko s tryskou (červené)
- 9 Propojovací hadička pro láhvičku a Y-rozdělovač
- 10 Y-rozdělovač
- 11 Hadička pro Y-rozdělovač (2x)
- 12 Sprej na řetězy
- 13 Lubrikační adaptér

### Upozornění:

**Než začnete KETTENMAX Premium používat, pamatujte:**

1. Vypněte motor a zařadte neutrál.
2. Postavte motocykl na externí stojan nebo zvedák.

**S běžícím motorem riskujete úraz a škody.**

## 1. Vyberte, sestavte, nasadte a zajistěte.

Změřte šířku řetězu šablounou 1a – 1d, vyberte správné kartáčky 2a – 2d podle barvy šablony a vložte je do KETTENMAX (box 3b). Sestavte horní a dolní box na snadno přístupném místě a zajistěte je gumovou páskou! Pak našroubujte zachycovací sáček 4b na KETTENMAX (spodní box 3b).

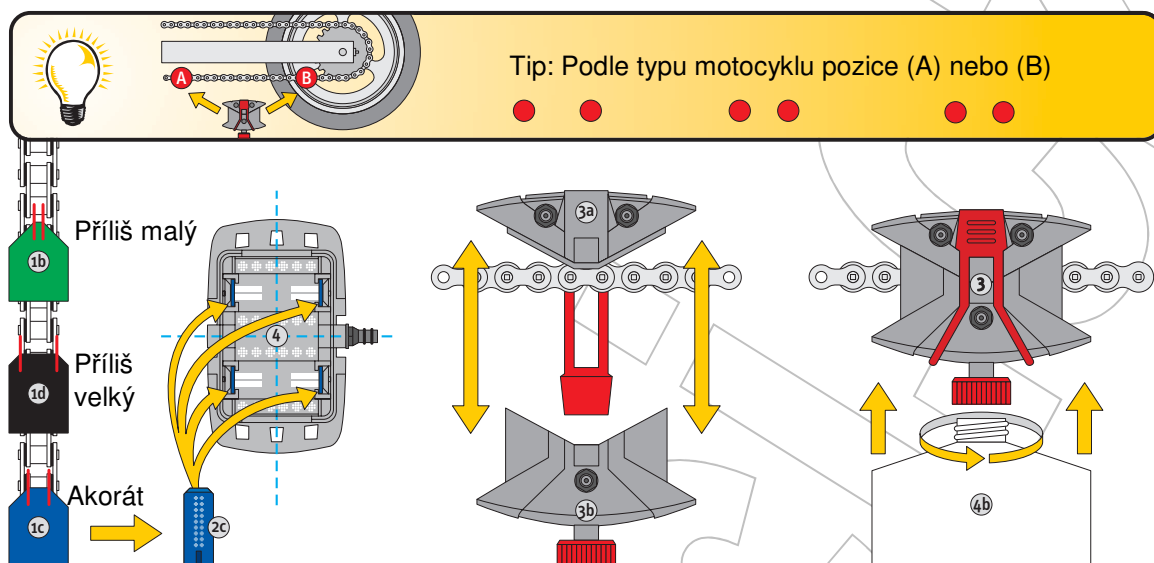

## 2. Upevnění

- Ideální: Zavěšení v (A) vpředu a vzadu a napnutí upevňovačem s rychlým uvolnění. Otáčení je možné v obou směrech.
- Upevnění podle typu pouze vpředu (B) nebo pouze vzadu (C). Otáčení je možné pouze jedním směrem.

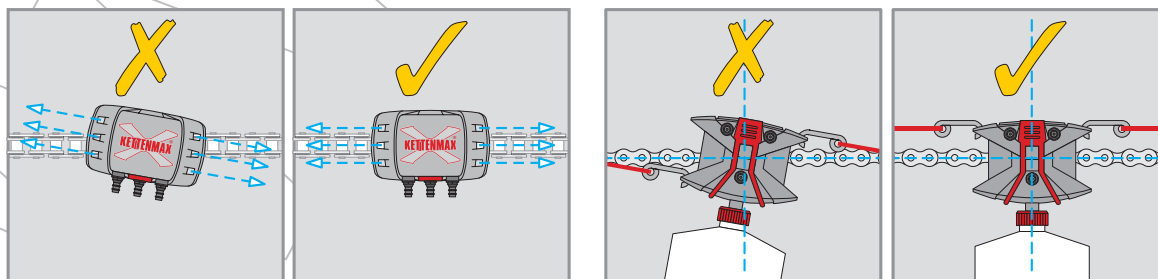
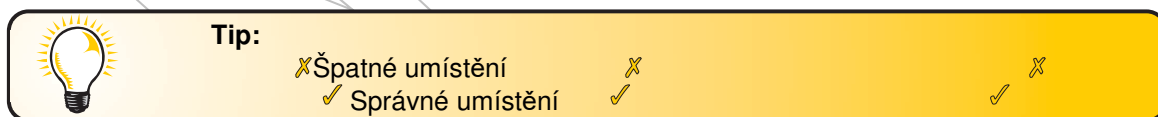
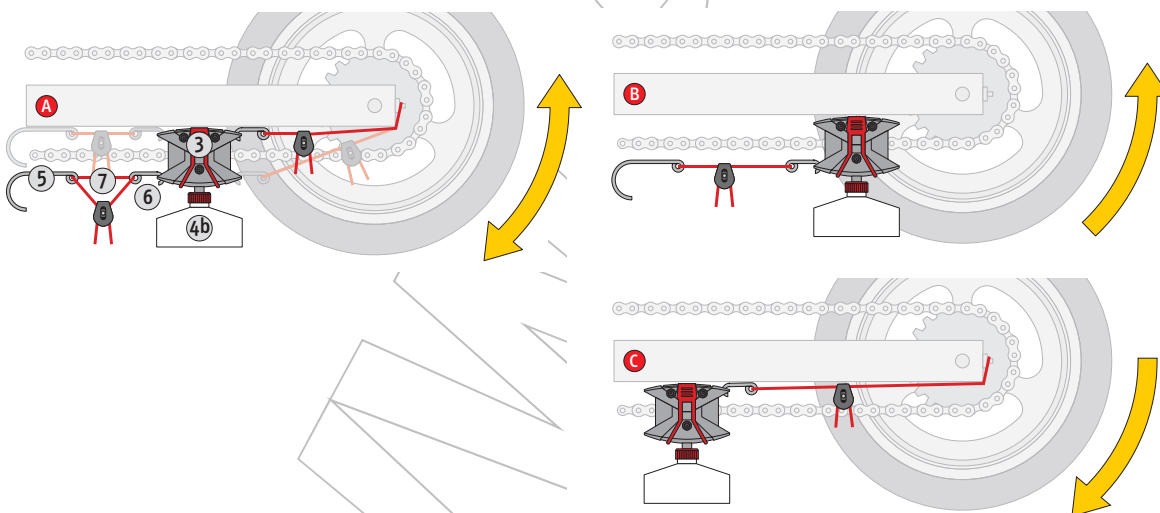

### 3. Čištění

Přípevněte šroubovací víčko s tryskou 8b na lahvičku 8a, připojte hadičku 9 k trysce 8b a Y-rozdělovači 10, připojte hadičky 11 k Y-rozbočovači 10 a KETTENMAX 3.



**Tip:** Vždy připojte hadičky k horní (vstupní strana řetězu) a spodní trysce.  
Při změně směru otáčení: otočte horní hadičku!

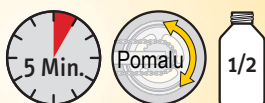
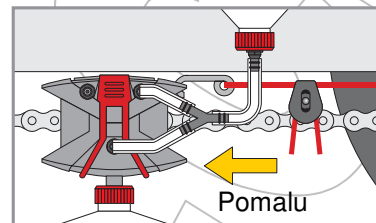
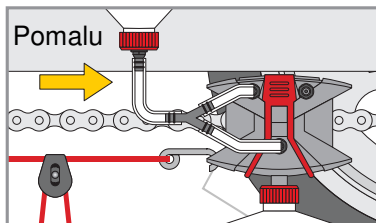
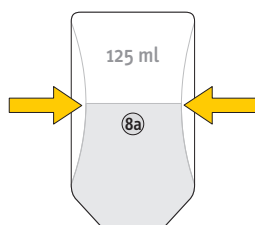

**Tip:** Otáčejte pomalu zadním kolem - 2 otáčky řetězu za minutu.  
(celkem 5 nebo 10 otáček řetězu) – spotřeba 125 ml = 1 čištění

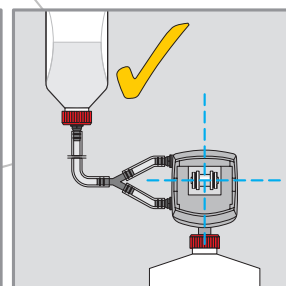
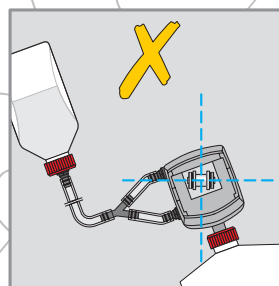
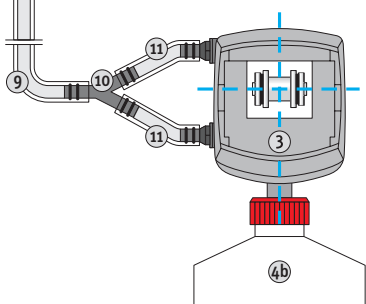

### 4. Sušení

Po čištění odšroubujte lahvičku 8a a zavřete jí originálním víčkem (modré). Odpojte hadičky 9 a 11 od KETTENMAX 3! Nechejte řetěz oschnout 3 až 5 minut!



### 5. Lubrikace

Nasaďte lubrikační adaptér 13 na horní trysku KETTENMAX 3 (výstupní strana řetězu). V krocích sprejujte lubrikant 12.

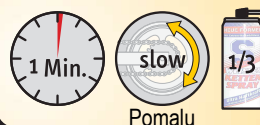
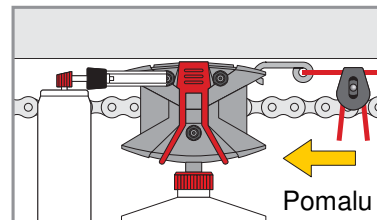
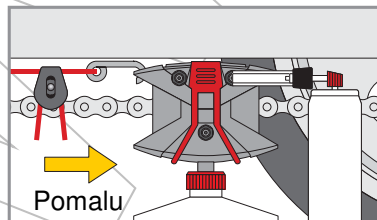
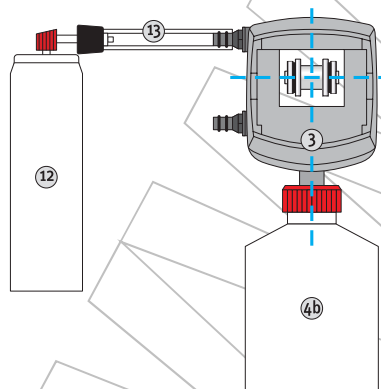

**Tip:** Otáčejte pomalu zadním kolem - 2 otáčky řetězu za minutu – spotřeba 25 ml = 1 mazání

### Pozor:

Po dokončení procesu čištění a lubrikace odpojte sprej a lubrikační adaptér od KETTENMAX. Odpojte zachytávací sáček a zavřete ho víčkem 4a. Rozeberte opatrně háčky, provázek a KETTENMAX. Do zachytávacího sáčku nedávejte více jak 250 ml! Odpad zlikvidujte ekologickým způsobem – jedná se o nebezpečný odpad!

Pro nákup čističe řetězu, spreje na řetěz, zachytávacího sáčku a sad kartáčů kontaktujte svého prodejce.



Objednací číslo ACI: KS K1010

**Dovozce:**

ACI – Auto Components  
International, s.r.o.  
Podnikatelská 549,  
190 11 Praha 9  
Tel: (+420) 274 021 111  
[www.aci.cz](http://www.aci.cz)

**Poznámka:**

Podrobné informace k produktu ke stažení na [www.aci.cz](http://www.aci.cz)

